

Bandschieflaufschalter Serie NSR22-BM.

Robustes Aluminium-Druckguss-Gehäuse.

Produktlinie KBT Europe.
Ersatz für **Thermo**Ramsey Serie 60-30.



Robuster und langlebiger Bandschieflaufschalter

Unsere Bandschieflaufschalter der Serie NSR22-BM sind Förderbandsicherheitsgeräte, die vor Bandschieflauf warnen oder das Förderband abschalten. Dank ihrer robusten und leistungsstarken Bauweise sind sie für die meisten industriellen Anwendungen geeignet. Bandschieflaufschalter reduzieren Ausfallzeiten sowie Wartungskosten und sparen Zeit.

Das Aluminium-Druckgussgehäuse ist robust und widerstandsfähig. Der Rollenarm aus Edelstahl ist zweifach gelagert. Auf beiden Seiten des Förderers wird je ein Bandschieflaufschalter NSR22-BM montiert. Das vermeidet Schäden am Gurt und an der Ausrüstung, die durch Gurtschieflauf verursacht werden.

Der Rollenarm des Schalters wird etwa 10 ... 15 mm von der normalen Bandposition entfernt platziert. Während sich das Band seitwärts bewegt, berührt es den Rollenarm und dieser dreht sich. Sobald mehr Kraft auf den Rollenarm ausgeübt wird, bewegt er sich von der Normalposition weg und betätigt bei 15° den ersten Alarm-Mikroschalter. Der erste Mikroschalter meldet den Alarmzustand an das Steuersystem, sodass Korrekturmaßnahmen eingeleitet werden können. Wenn sich das Band weiterhin seitwärts bewegt, stoppt die Aktivierung des zweiten Stopp-Mikroschalters in der 35°-Position das Förderband. Der Schalter ist auch mit nur einem Kontakt bei 25° erhältlich.

Alle Mikroschalter sind VDE-zugelassen. Alle Produkte werden nach CE- und EAC-Standards hergestellt. Produkte der NSR22-BM-Serie sind wartungsfrei. Zur einfachen Reparatur sind alle Ersatzteile separat erhältlich.

Abmessungen:

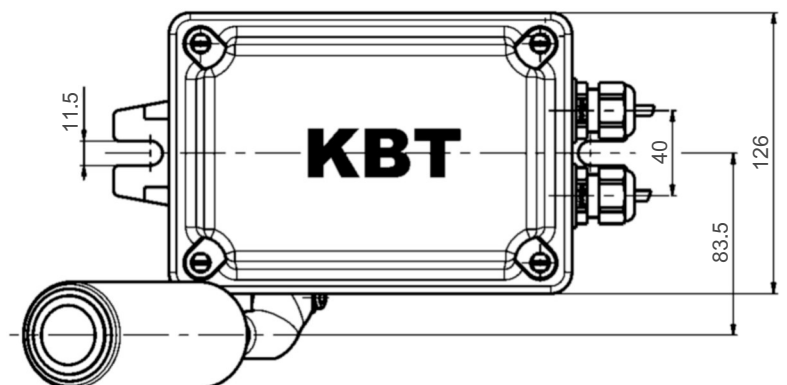
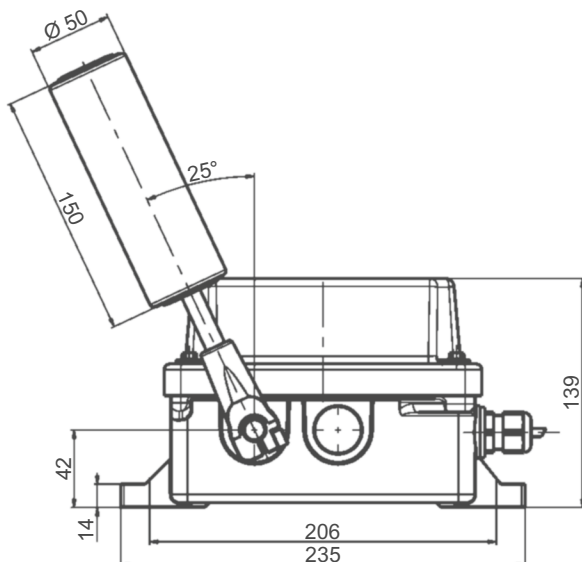

Für den einfachen Austausch der abgekündigten ROS-60-30-Schalter von **Thermo**Ramsey ist eine optionale Adapterplatte BA-22C erhältlich.

Verfügbare Modelle

Modell	Alarm			Stopp			Man. Reset
	Öffner	Schließer	Winkel	Öffner	Schließer	Winkel	
NSR22-BM	-	-	-	1	1	25°	ja
NSR22-BM-A01	-	-	-	1	1	25°	-
NSR22-BM-A11	1	1	15°	1	1	35°	ja
NSR22-BM-A11B	1	1	15°	1	1	35°	-
NSR22-BM-22	-	-	-	2	2	25°	ja
NSR22-BM-A02	-	-	-	2	2	25°	-
NSR22-BM-33	-	-	-	3	3	25°	ja
NSR22-BM-A03	-	-	-	3	3	25°	-
NSR22-BM-A33	1	1	15°	2	2	35°	ja
NSR22-BM-A33B	1	1	15°	2	2	35°	-

Technische Daten

Gehäusematerial: Aluminium-Druckguss, lackiert
 Gehäusefarbe: Verkehrsrot RAL 3020
 Kabeleinführungen: 2 x M25
 Material Rollenarm: Edelstahl
 Abmessungen der Rolle: 140 x Ø 41 mm
 Betriebstemperatur: -55 °C ... +100 °C
 Stoßfestigkeitsgrad: IK09 (EN 62262)
 Schutzart: IP 68
 Ausgänge: 400 V AC 6 A; 230 V AC 8 A; 24 V DC 10 A
 Schaltelemente: Mikroschalter, VDE-zugelassen
 Optionen: individuelle Schaltwinkel; individuelle Rollenarm-Abmessungen; PROFIBUS®-Sicherheitsschnittstelle
 Sicherheitsstandards: EN 60947; EN 60204; EN 60529; EN 62262
 Zertifizierungen (Standard): CE; EAC
 Zertifizierungen (optional): ATEX Zone 21/22 II 2D Ex tb IIIC Db T85°C
 Optionales Zubehör: Adapterplatte BA-22C mit den Montagebohrungen der ehemaligen Schalter **ThermoRamsey** 60-30, 60-31 und 60-32
 Gewährleistung: 3 Jahre nach Lieferung
 Gewicht: 3,9 kg

Ersatzteilliste

KB-826 Schaltelement: 1 Schließer + 1 Öffner
 KB-826-2 Schaltelement: 2 Schließer + 2 Öffner
 KB-826-3 Schaltelement: 3 Schließer + 3 Öffner
 KB-R-01 Kabelverschraubung M25x1,5
 KB-KT-01 Blindstopfen M25
 KB-4-KN 4-poliger Stecker
 BA-22C Adapterplatte BA-22C mit den Montagebohrungen der ehemaligen Schalter **ThermoRamsey** 60-30, 60-31 und 60-32
 KB-NGV-01 Gehäuse
 TSR-42-BM Edelstahl-Rollenarm
 KB-PM Rückstellhebel

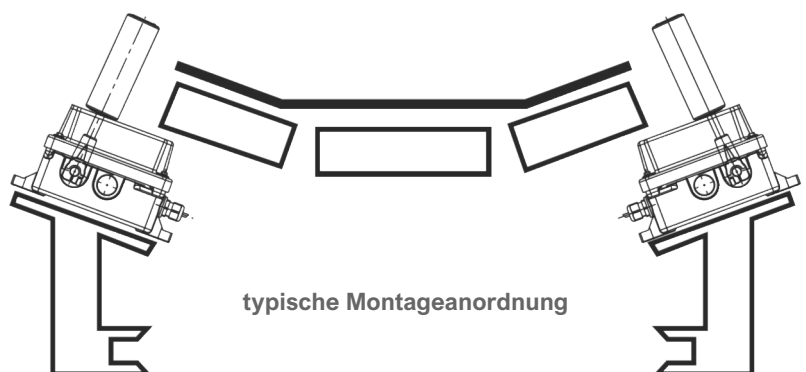

EmWeA Prozessmesstechnik e.K.
 Günzerode Am Hagen 3
 99735 Werther
 Germany

Fragen? →

Telefon: +49 36335 3800-0
 Telefax: +49 36335 3800-10
 info@emwea.de
 www.emwea.de

© EmWeA Prozessmesstechnik e.K. • Technische Änderungen vorbehalten!